

The logo for 'ALUM DOOR' is centered on a black background. It features the word 'ALUM' in a bold, white, sans-serif font, with a small '13' as a subscript to the 'M'. Above 'ALUM' are two horizontal white lines, with the right line being slightly higher than the left, creating a slanted effect. Below 'ALUM' is the word 'DOOR' in a larger, bold, white, sans-serif font. A double horizontal white line is positioned directly beneath 'DOOR'.

**ALUM<sub>13</sub>**  
**DOOR**

# СОДЕРЖАНИЕ

Навигация по каталогу

<a href="#">О компании</a>	3
<a href="#">Алюминиевые раздвижные перегородки</a>	4
<a href="#">Алюминиевые распашные двери</a>	11
<a href="#">Техническая информация</a>	18
<a href="#">Техническая информация</a>	30

## О КОМПАНИИ

---

Мы — производственная компания AlumDoor.

Наша специализация — производство алюминиевых дверей и перегородок по индивидуальным размерам и любой сложности.

Собственные производственные мощности, европейское оборудование, а самое ценное — наши специалисты, профессионалы, которые знают как изготовить достойный продукт.

Более 15 лет опыта в производстве отражены в большом количестве реализованных проектов, как в частных так и в крупных коммерческих интерьерах.

Нам доверяют государственные и частные компании, потому как могут быть уверены в качестве нашей продукции.

Мы всегда открыты к сотрудничеству и новым вызовам, чтобы ваши двери и перегородки получились именно такими, какими вы ожидаете их увидеть.



## АЛЮМИНИЕВЫЕ РАЗДВИЖНЫЕ ПЕРЕГОРОДКИ

Алюминиевые перегородки с остеклением – это качественно новый, современный подход к вопросу зонирования помещений. Являясь отличной альтернативой стенам и конструкциям из гипсокартона, данное решение существенно расширит ваши возможности при проектировании и планировании как жилых, так и нежилых помещений. С помощью алюминиевых перегородок вы сможете легко разделить любое пространство под свои нужды – всё ограничено только вашей фантазией.



# GRAFIA R00

Все гениальное — просто

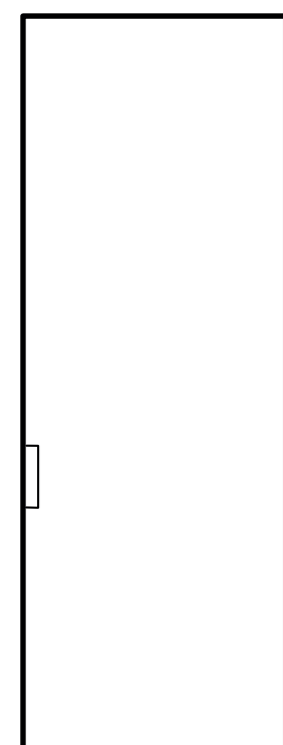

Основной профиль	GRAFIA
Декор	R00
Цвет	Bronze
Стекло	Line 01 Bronze
Фурнитура	Ручка RS02
Крепление	К стене
Схема открывания	Левая на стене

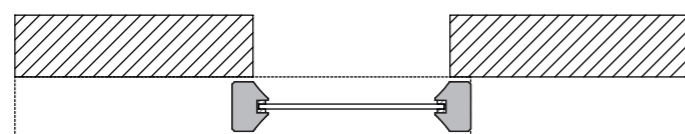

# GRAFIA R01

Не жди идеального момента, создавай его сам

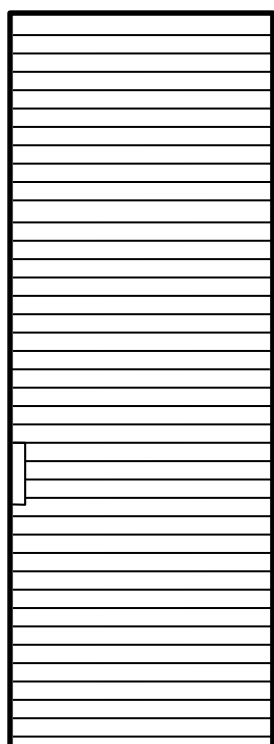

Основной профиль	GRAFIA
Декор	R01
Цвет	Grafit Matt
Стекло	Satinato Graphite
Фурнитура	Ручка Rd03 (150 мм)
Крепление	К потолку
Схема открывания	Два полотна в проеме

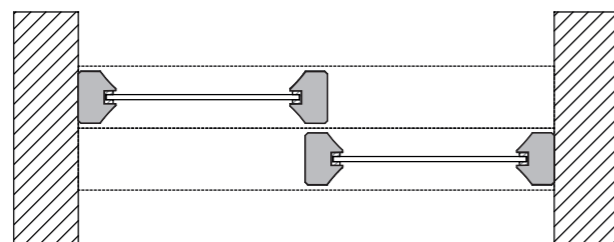

# GRAFIA V01

Каждая дорога начинается с первого шага

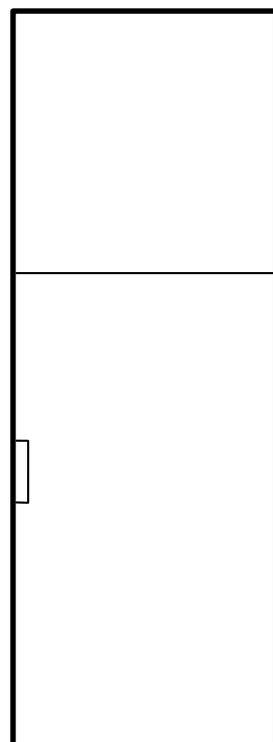

Основной профиль	GRAFIA
Декор	V01
Цвет	Dark Brown Matt
Стекло	Trasparente Bronzo / Satinato Bronzo
Фурнитура	Ручка RD02 (300 мм)
Крепление	К стене
Схема открывания	Правое в углу

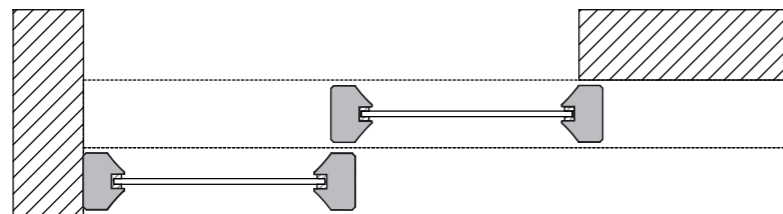

# GRAFIA R22

Красота в глазах смотрящего

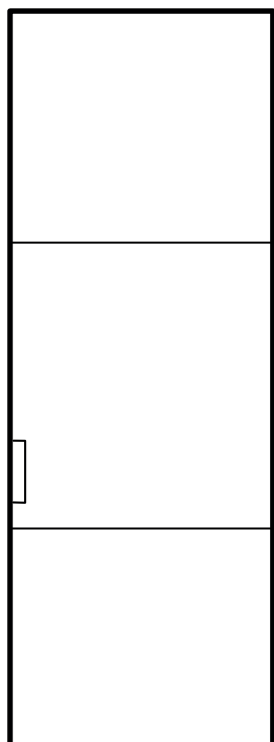

Основной профиль	GRAFIA
Декор	R22
Цвет	Gold Matt
Стекло	Satinato Bianco
Фурнитура	Ручка RD03 (300 мм)
Крепление	К потолку
Схема открывания	Три полотна в проеме

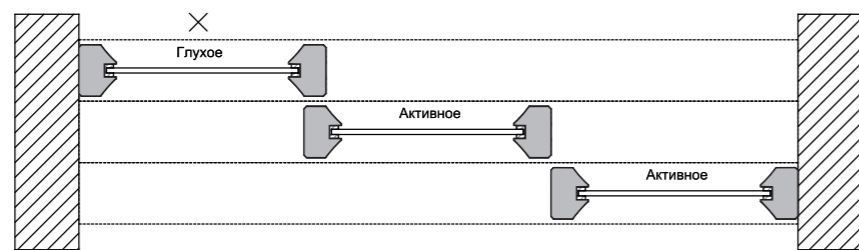

# GRAFIA R15

Маленькие шаги ведут к большим победам

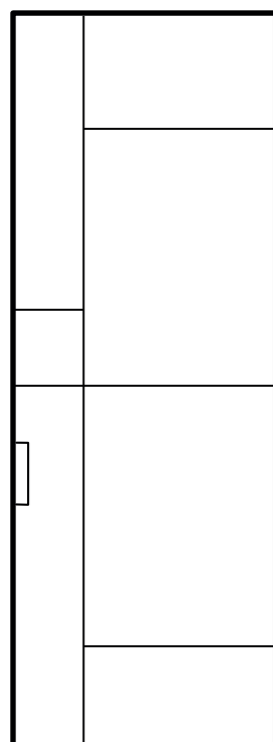

Основной профиль	GRAFIA
Декор	R15
Цвет	Black Sand
Стекло	Stopsol Graphite
Фурнитура	Ручка RD02 (150мм)
Крепление	К потолку
Схема открывания	Четыре полотна в проеме

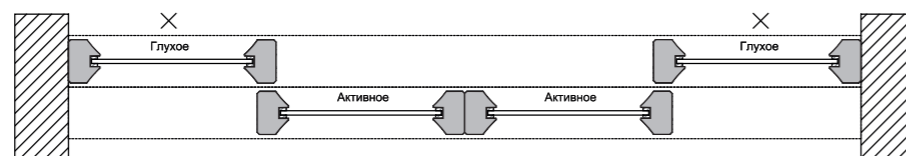

# MODULA R26

Радуйся мелочам

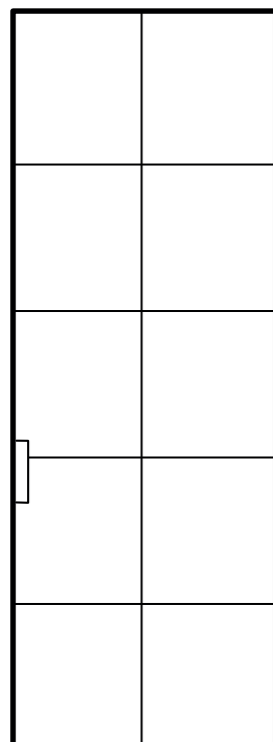

- |                  |                         |
|------------------|-------------------------|
| Основной профиль | MODULA                  |
| Декор            | R26                     |
| Цвет             | Black Matt              |
| Стекло           | Trasparente Clearvision |
| Фурнитура        | Ручка RD01 (288 мм)     |
| Крепление        | К фрамуге               |
| Схема открывания | Два полотна в проеме    |

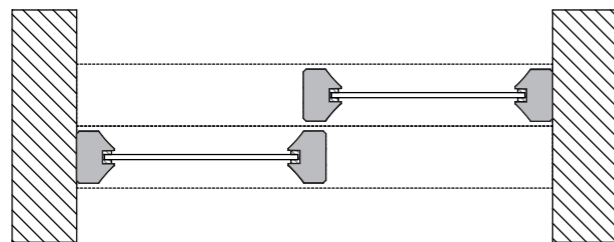

## АЛЮМИНИЕВЫЕ РАСПАШНЫЕ ДВЕРИ

Двери из алюминиевого профиля собственного производства существенно расширяют ваши возможности при проектировании и планировании как жилых, так и коммерческих помещений. Изящество и минимализм конструкции даёт возможность вписать алюминиевую дверь практически в любой интерьерный стиль – всё ограничено только вашей фантазией. Неоспоримое преимущество алюминиевых дверей – их практичность и универсальность. Такие двери устанавливаются не только классическим способом – в дверной проём, они также могут стать частью алюминиевой перегородки. Уникальная особенность алюминиевых дверей – возможность установки на скрытые петли, что обеспечивает максимальную лаконичность и безупречный стиль.



# GRAFIA R00

Сейчас самое время

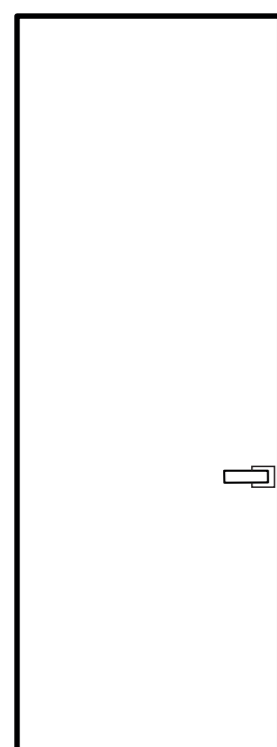

Основной профиль  
Декор  
Цвет  
Стекло  
Фурнитура  
Короб  
Вариант открывания

GRAFIA  
R00  
Dark Brown Matt  
Line 01 Bronze  
Barra WC  
Standart 51  
Левая наружу



# GRAFIA R03

Твоё направление важнее, чем скорость

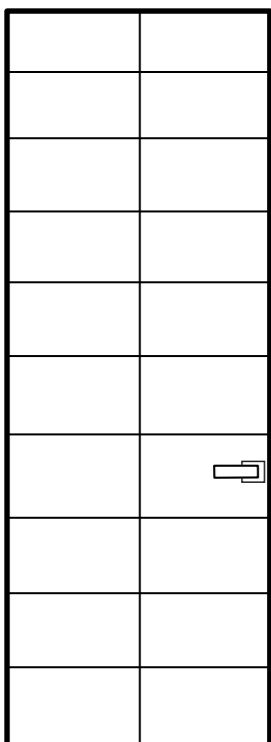

Основной профиль  
Декор  
Цвет  
Стекло  
Фурнитура  
Короб  
Вариант открывания

GRAFIA  
R03  
Black Sand  
Satinato Bianco  
FL  
M  
Д

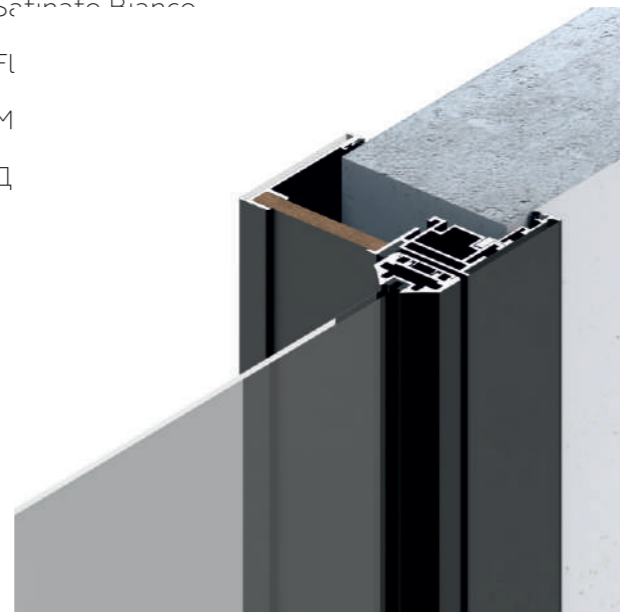

# TECHNOFORM 51

Верь в лучшее

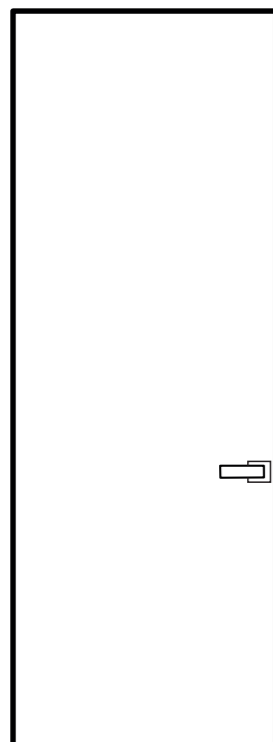

Основной профиль  
Наличник  
Цвет  
Стекло  
Фурнитура  
Короб  
Вариант открывания

Technoform 51  
Mirror RAL 9005  
Chrome  
Mirror RAL 9005  
Kube Yale  
Monoblock  
Левая наружу

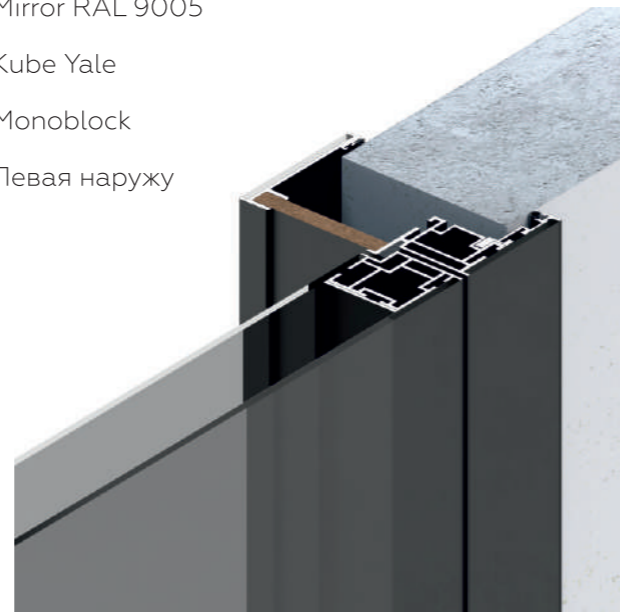

# GRAFIA R06

Не бойся перемен, они и есть жизнь

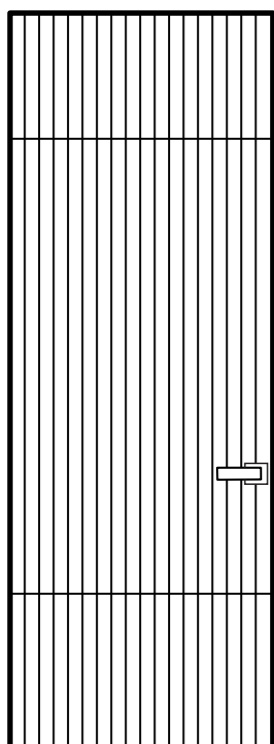
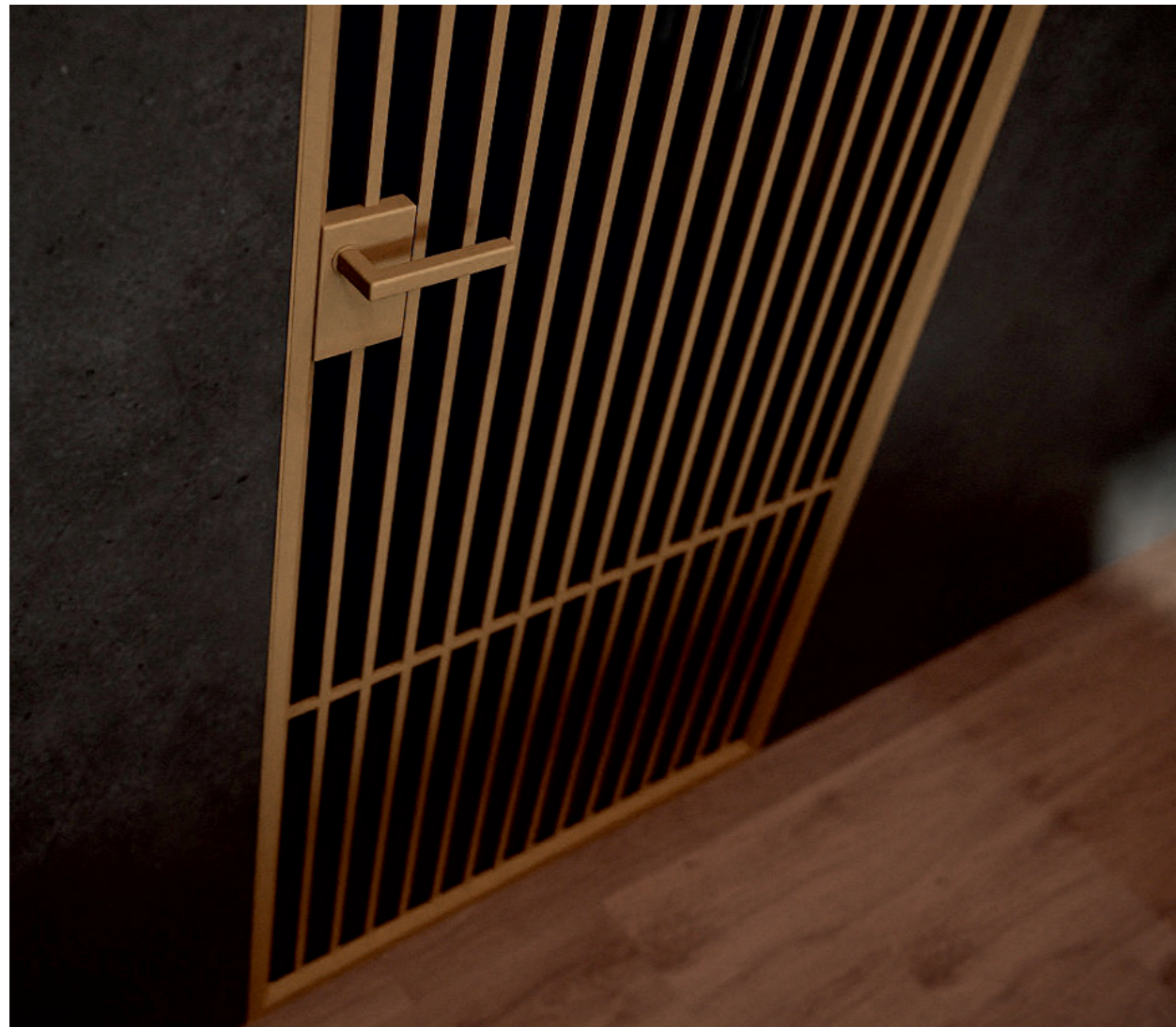

Основной профиль  
Декор  
Цвет  
Стекло  
Фурнитура  
Короб  
Вариант открывания

GRAFIA  
R06  
Old Gold Matt  
Stopsol Graphite  
Tubo  
Standart 51  
Правая наружу



# TECHNOFORM 51

Великое берёт начало в малом

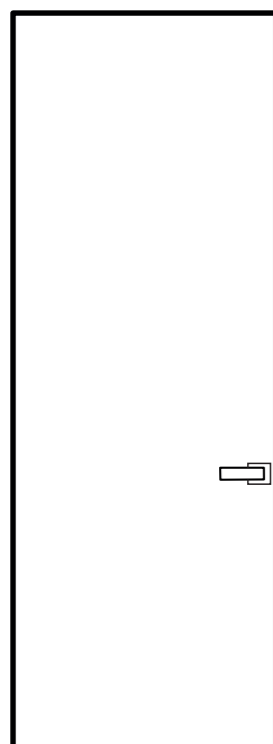

Основной профиль  
Отделка лицевая  
Отделка внутренняя  
Цвет  
Фурнитура  
Короб  
Вариант открывания

Technoform 51  
Грунт, алюминиевое основание  
Mirror Grey  
Grafit Matt  
Plane WC  
Standart 51  
Правая наружу

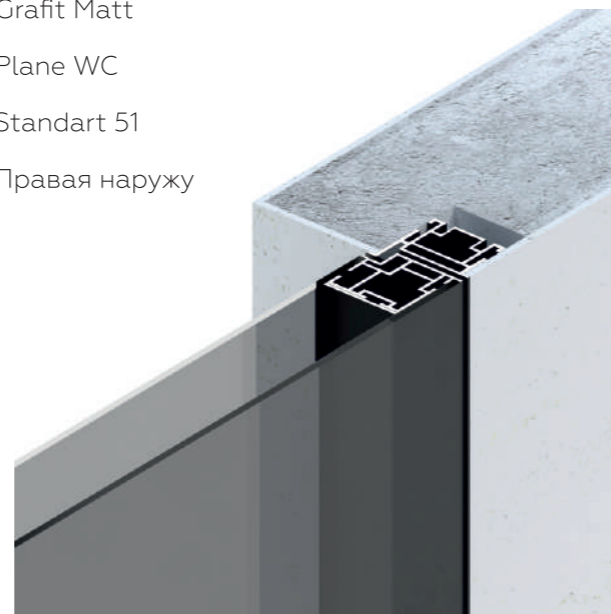

# SPAZIO

Каждый день дарит новую возможность для достижения целей

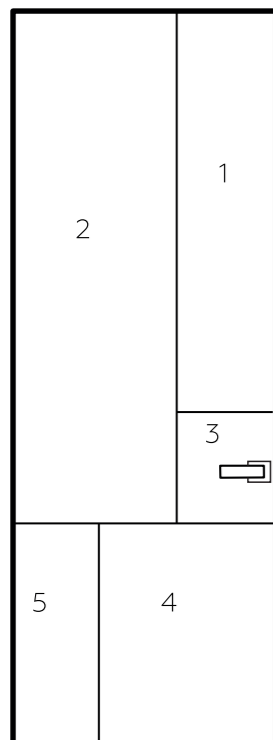

Основной профиль  
Декор  
Цвет  
Фурнитура  
Короб  
Вариант открывания  
Отделка

Spazio  
V05  
Old Gold Matt  
Barra WC  
Standart 51  
Правая наружу  
1, 5 - Mirror Bronze  
2,4 - Colour 12  
3 - Old Gold Matt



ТЕХНИЧЕСКАЯ  
ИНФОРМАЦИЯ

---



# ПРОФИЛЬ ПОЛОТНА



## SYSTEM

Тонкий прямоугольный профиль – строгое и лаконичное решение. На основе этой модели изготавливаются распашные двери с накладными петлями, раздвижные перегородки и стационарные перегородки. Максимальная высота полотна 3 метра.

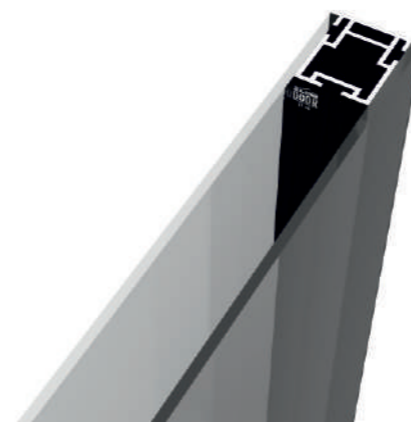
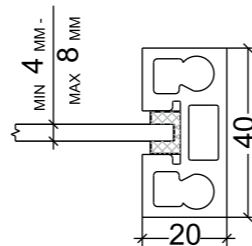

## TECHNOFORM 40

Модель с двумя стёклами, профиль практически полностью скрыт внутри, обрамляя стекло лёгкой окантовкой. Сочетание прочности и изящества – элегантное решение для современных интерьеров. На основе этой модели изготавливаются распашные двери прямого открывания со скрытыми петлями, раздвижные перегородки. Максимальная высота полотна 3 метра.

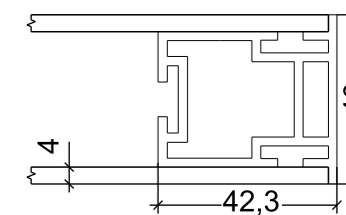

## GRAFIA

Изящный профиль со скошенной гранью – классическое решение для любого интерьера. На основе этой модели изготавливаются распашные двери со скрытыми петлями, двустворчатые двери с притвором, раздвижные перегородки и перегородки с фрамугой, а также стационарные перегородки. Максимальная высота полотна 5 метров.

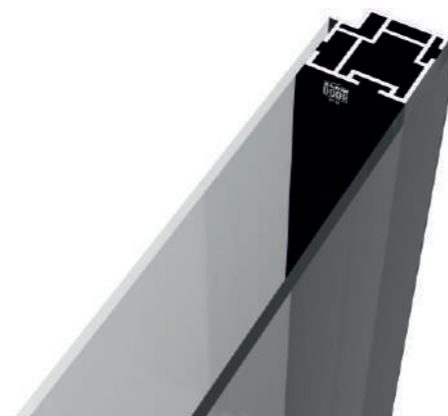
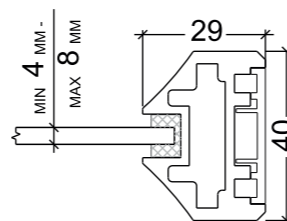

## TECHNOFORM 51

Модель с двумя стёклами, профиль практически полностью скрыт внутри, обрамляя стекло лёгкой окантовкой. Сочетание прочности и изящества – элегантное решение для современных интерьеров. На основе этой модели изготавливаются распашные двери реверсного открывания со скрытыми петлями, раздвижные перегородки. Максимальная высота полотна 3 метра.

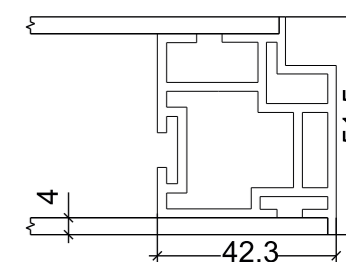

## VELLA

Тонкий прямоугольный профиль – универсальное решение для любого интерьера. На основе этой модели изготавливаются распашные двери со скрытыми петлями, двустворчатые двери с притвором, раздвижные перегородки и перегородки с фрамугой, а также стационарные перегородки. Максимальная высота полотна 5 метров.

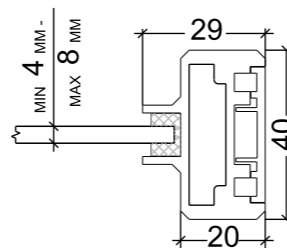

## SPAZIO

На основе этой модели изготавливаются распашные двери со скрытыми петлями, двустворчатые двери с притвором, раздвижные перегородки и перегородки с фрамугой, а также стационарные перегородки. Наличие дополнительного ребра жёсткости даёт возможность изготавливать усиленные конструкции для коммерческих объектов. Максимальная высота полотна 5 метров.

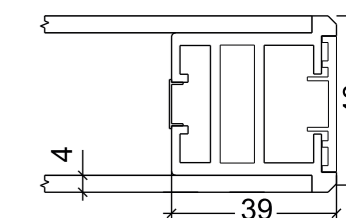

## MODULA

Контрастное сочетание массивного алюминиевого профиля и стекла сделает Ваш интерьер ярким и выразительным. На основе этой модели изготавливаются распашные двери со скрытыми петлями, двустворчатые двери с притвором, раздвижные перегородки и перегородки с фрамугой, а также стационарные перегородки. Наличие дополнительного ребра жёсткости даёт возможность изготавливать усиленные конструкции для коммерческих объектов. Максимальная высота полотна 5 метров.

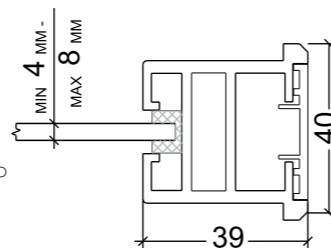

## SPAZIO LIGHT

На основе этой модели изготавливаются раздвижные перегородки, стационарные перегородки. Наличие дополнительного ребра жёсткости даёт возможность изготавливать усиленные конструкции для коммерческих объектов. Максимальная высота полотна 5 метров.

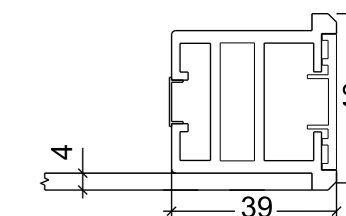

# НАКЛАДНОЙ ДЕКОР

VELLA, GRAFIA, SYSTEM, MODULA

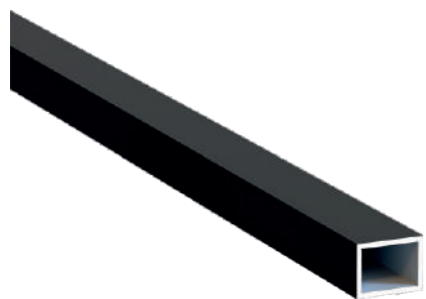

Профиль для декора 10x13

Накладной декор используется в декоративных целях. Может быть горизонтальным, вертикальным. Можно выбрать из нашего каталога, а можем сделать по вашему эскизу.

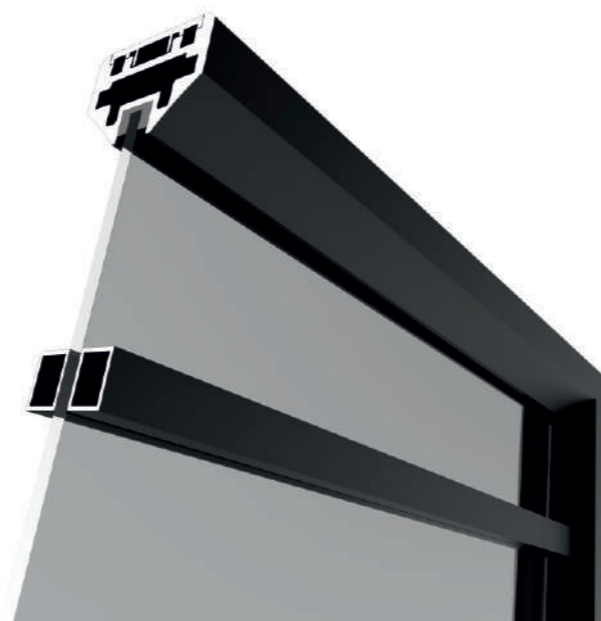

# СЕКЦИОННЫЙ ДЕКОР

VELLA, GRAFIA, MODULA, SPAZIO, SPAZIO LIGHT

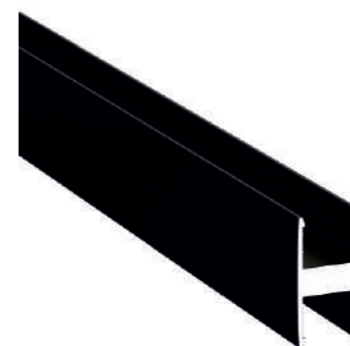

Разделительный профиль VELLA, GRAFIA, MODULA

Максимальная высота с единым стеклом 3000 мм, а с использованием секционного декора максимальная высота может быть увеличена до 5000 мм. Секционный декор разделяет стекло на несколько частей.



Разделительный профиль SPAZIO, SPAZIO LIGHT

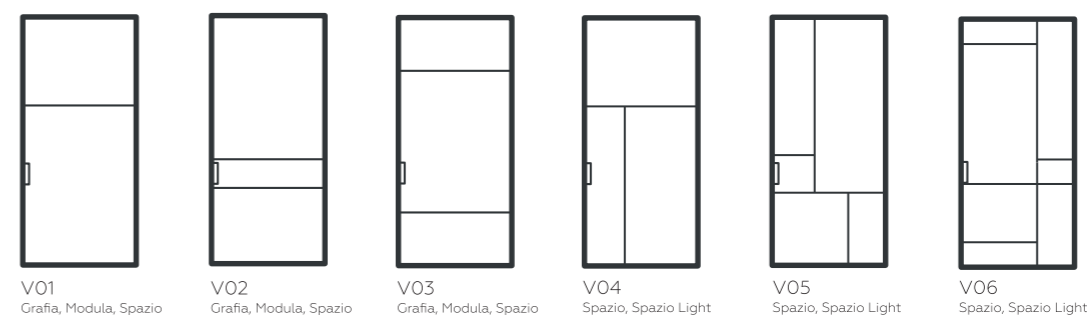
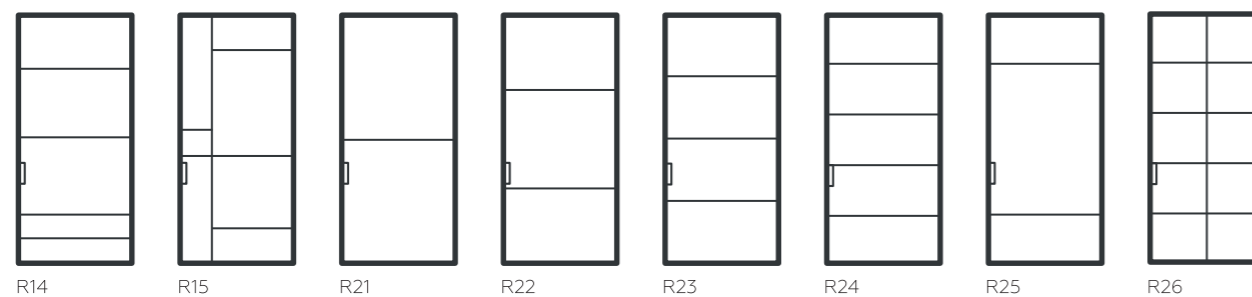
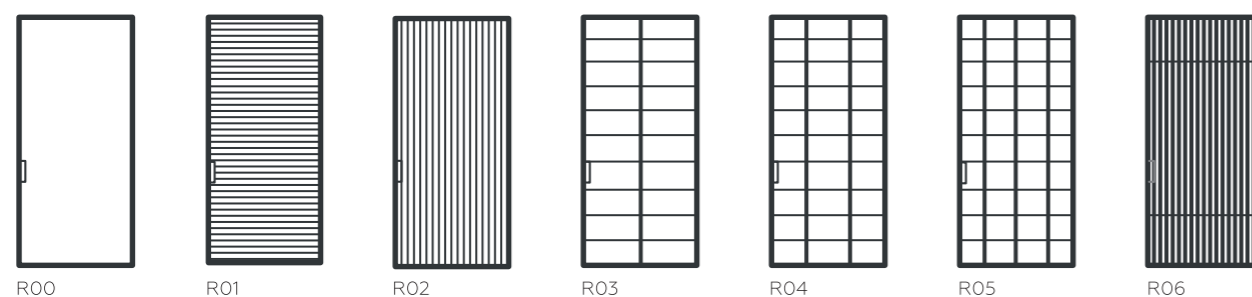

# ДЕКОР ЖАЛЮЗИ

SYSTEM, MODULA, SPAZIO

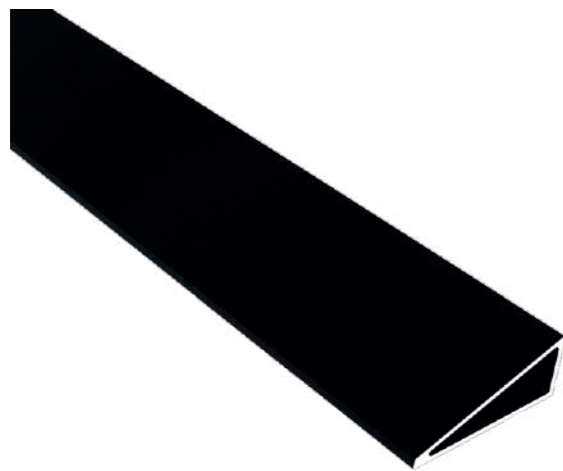

Профиль для декора «Жалюзи»

Декор «Жалюзи» используется в любом помещении: в гостиной, спальне, кухне, офисе или на балконе. Они гармонично вписываются как в классический, так и в современный интерьер, подчёркивая индивидуальность пространства. Такой декор пропускает свет и воздух, при этом вас не будут беспокоить назойливые лучи солнца. Жалюзи скроют вас от посторонних взглядов, так как на уровне взгляда декор закрывает обзор. Идеален для больших дверей. Визуально увеличивают высоту потолков.

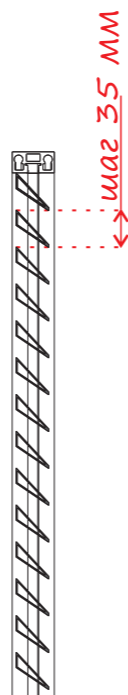
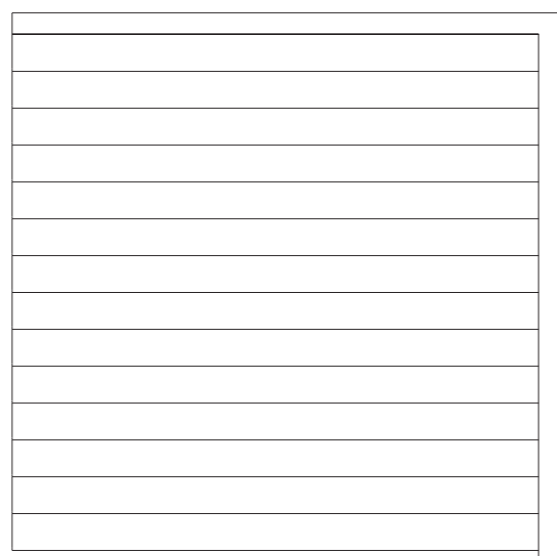

## ЖАЛЮЗИ В ПРОФИЛЕ SYSTEM

Декор «Жалюзи» в сочетании с тонким профилем сделает дверь визуально легкой. Возможно сделать в любом цвете профиля из нашего каталога, либо покрасить в любой цвет по RAL.



## ЖАЛЮЗИ В ПРОФИЛЕ MODULA

Декор «Жалюзи» в сочетании с массивным профилем сделает ваш интерьер индивидуальным. Возможно сделать в любом цвете профиля из нашего каталога, либо покрасить в любой цвет по RAL.



## ЖАЛЮЗИ В ПРОФИЛЕ SPAZIO

Декор «Жалюзи» возможно сделать под стеклом. Решение нестандартное и эксклюзивное. Ваша дверь или перегородка не останется без внимания. Возможно сделать в любом цвете профиля из нашего каталога, либо покрасить в любой цвет по RAL.

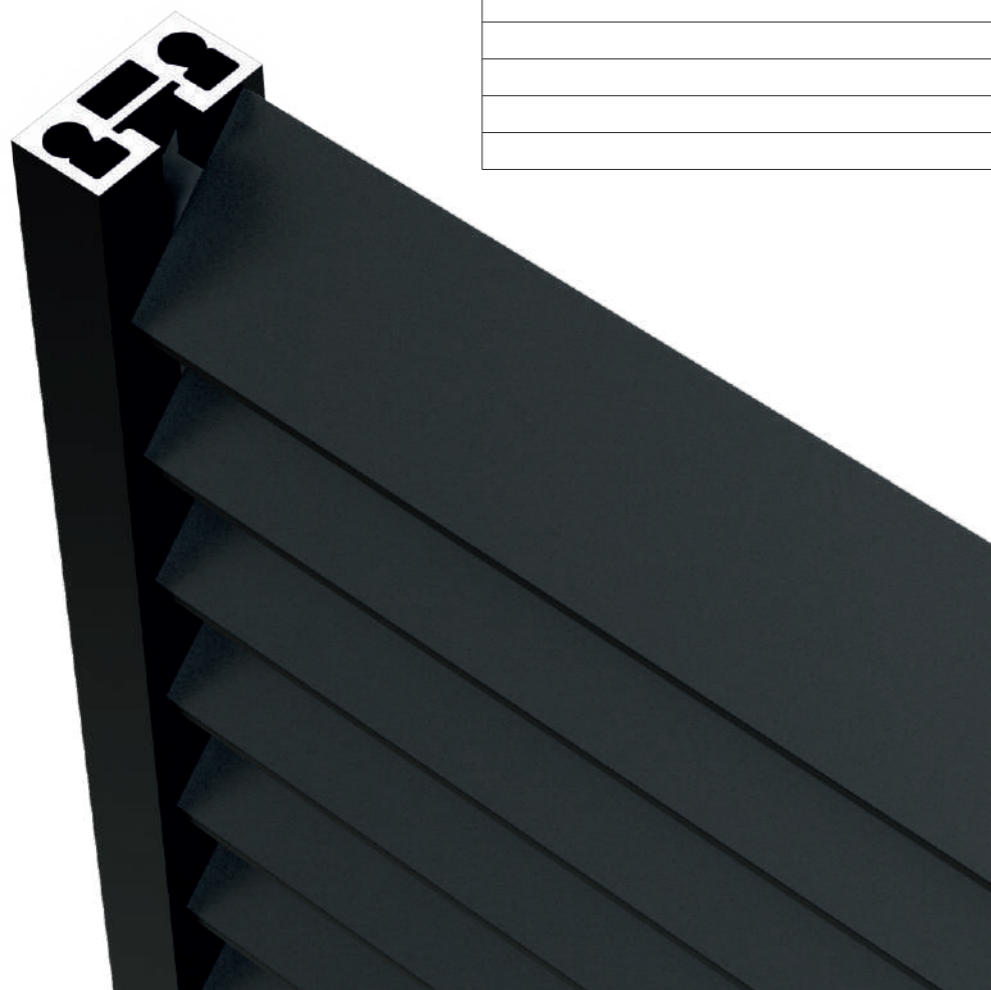

# СВЕТОПРОПУСКАЮЩИЕ ТКАНИ

SYSTEM

Светопроникающие тканевые перегородки — это современное и практичное решение для зонирования пространства. Они позволяют деликатно разделить помещение, сохраняя при этом ощущение лёгкости, простора и естественного освещения. Такие перегородки особенно востребованы в офисах, в артистах-студиях, кафе и общественных пространствах, где важно создать уединённые зоны без потери света и визуального объёма. Ткань, пропускающая свет, не создаёт глухих барьеров. Даже при разделении пространства сохраняется ощущение открытости и воздушности, а дневной свет равномерно распределяется по всему помещению. Они могут стать ярким акцентом интерьера или, наоборот, деликатно вписаться в общую концепцию. Светопроникающие тканевые перегородки — это не только функциональный, но и эстетичный элемент современного интерьера. Они помогают создать комфортную, светлую и стильную атмосферу в любом пространстве.

- Обращайте внимание на плотность и тип ткани: она должна быть достаточно прочной, но при этом хорошо пропускать свет.
- Выбирайте цвет и фактуру, гармонирующие с остальным интерьером.
- Уточняйте возможность индивидуального пошива или нанесения принтов для создания уникального дизайна.

## СВЕТОПРОПУСКАЮЩИЕ ТКАНИ В ПРОФИЛЕ SYSTEM

Важной деталью таких перегородок является то, что ткань монтируется в обрамление из алюминиевого профиля. Это обеспечивает не только эстетичный внешний вид, прочность, но и долговечность конструкции. Благодаря такому обрамлению перегородка выглядит аккуратно, легко монтируется и надёжно фиксируется в любом положении. Возможно сделать в любом цвете профиля из нашего каталога, либо покрасить в любой цвет по RAL.

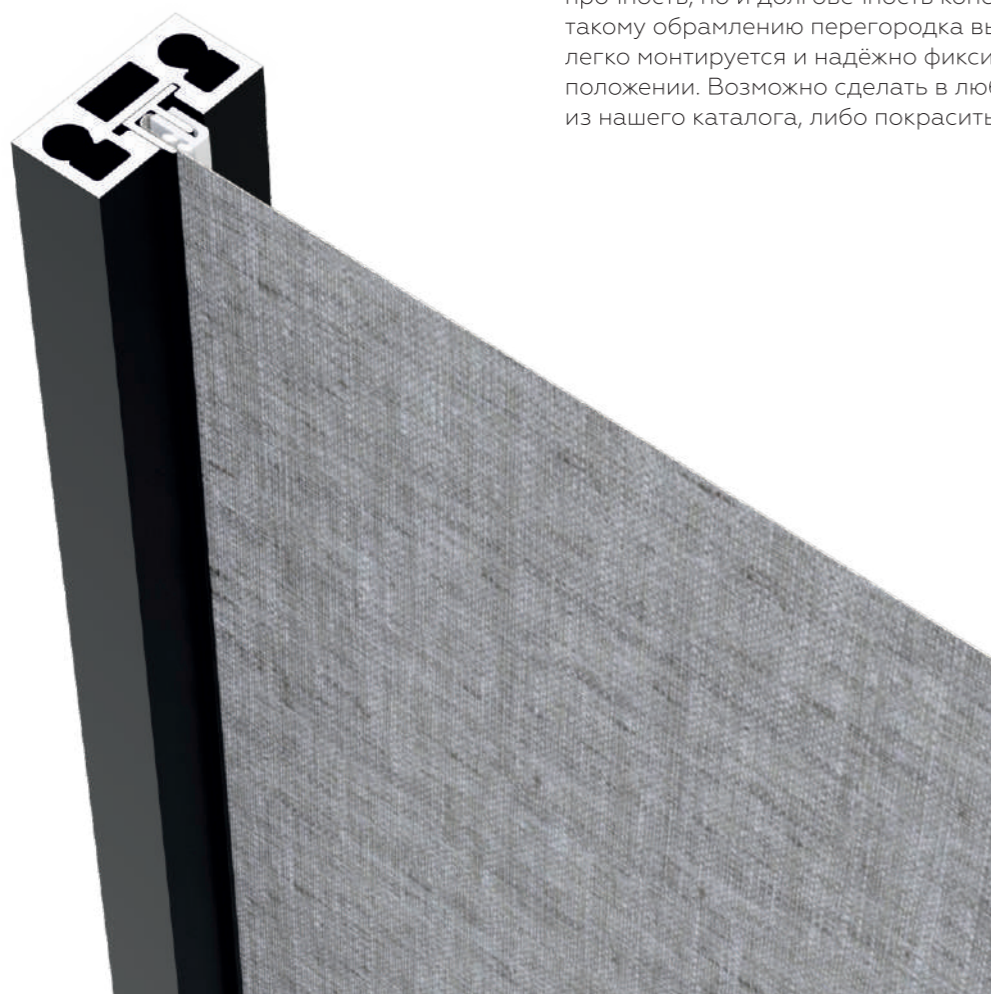

# МЯГКИЕ СТЕНОВЫЕ ПАНЕЛИ

SYSTEM, VELLA, GRAFIA, MODULA

Мягкие стеновые панели — это современное решение для оформления интерьера, которое сочетает в себе эстетику, функциональность и комфорт. Они представляют собой декоративные элементы, состоящие из основы из фанеры, наполнителя поролон и обивки (ткань, кожа, экокожа).

Преимущества мягких стеновых панелей:

- Звукоизоляция. Благодаря пористой структуре наполнителя панели эффективно поглощают звуки, создавая в помещении акустический комфорт. Это особенно актуально для спален, домашних кинотеатров и студий.
- Теплоизоляция. Панели создают дополнительный барьер для холода, что делает стену более теплой на ощупь.
- Защита стен. Они скрывают неровности и дефекты поверхности, а также защищают стены от механических повреждений.
- Эстетика и уют. Мягкие панели придают интерьеру дорогой и респектабельный вид, добавляют текстуры и уюта. Они могут стать главным акцентом комнаты или элегантным фоном для мебели.
- Безопасность. В детских комнатах мягкие панели защищают малышей от случайных ударов о твердые углы и стены.

## МЯГКИЕ СТЕНОВЫЕ ПАНЕЛИ

Мягкие стеновые панели — это не просто элемент декора, а инвестиция в комфорт и стиль вашего дома, позволяющая создать уникальную атмосферу в любом помещении. В сочетании с различными видами профилей получится сделать акцент на деталях. Они объединяют в себе эстетику, функциональность и тактильный комфорт, позволяя преобразить любое пространство — от строгого кабинета до уютной спальни.

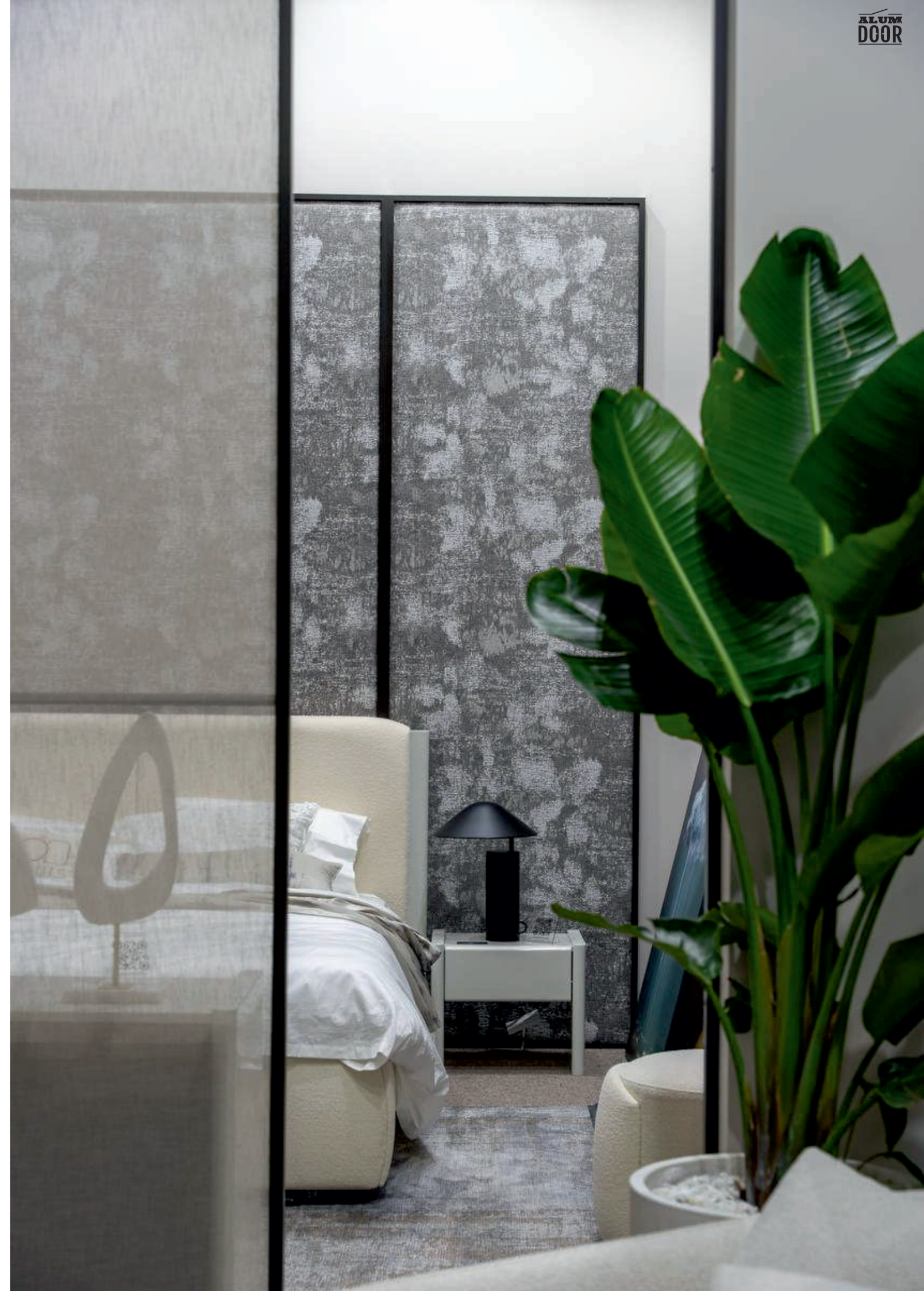
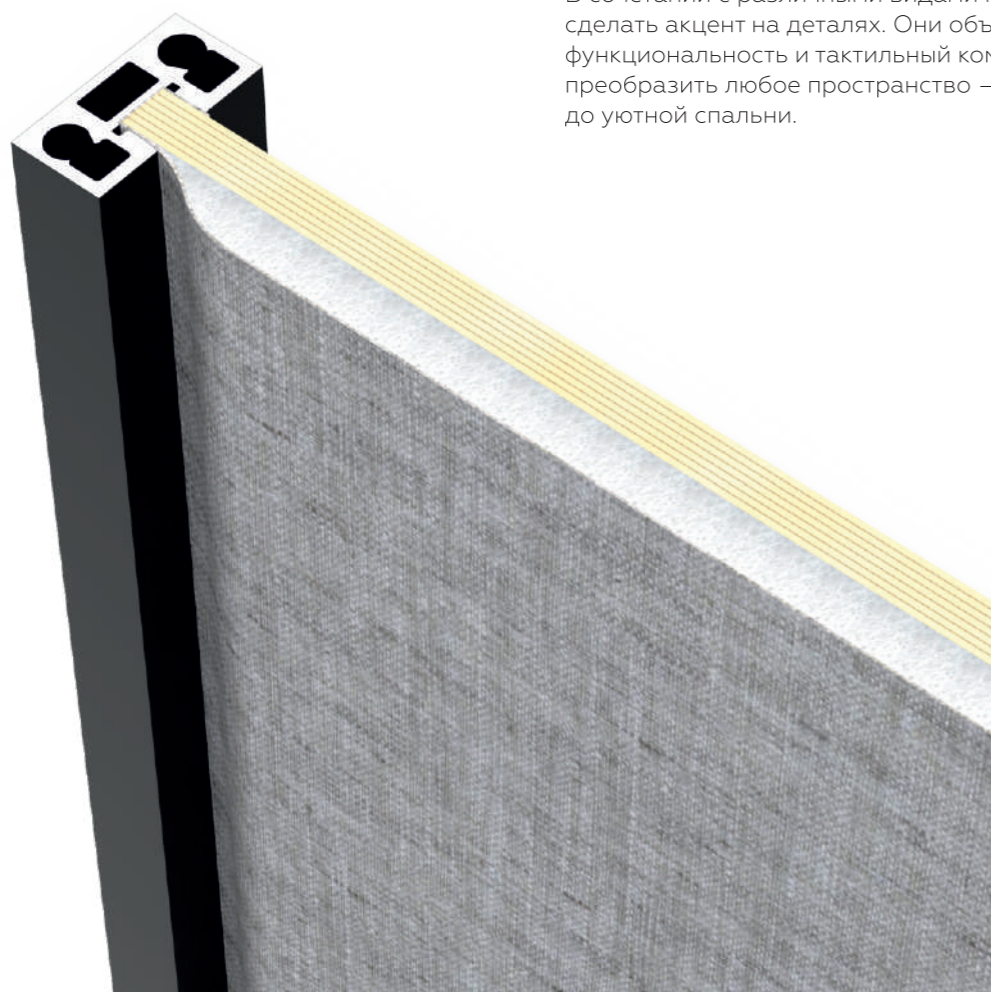

# ТИПЫ КРЕПЛЕНИЯ ПЕРЕГОРОДОК

Профиль GRAFIA, SYSTEM, SPAZIO

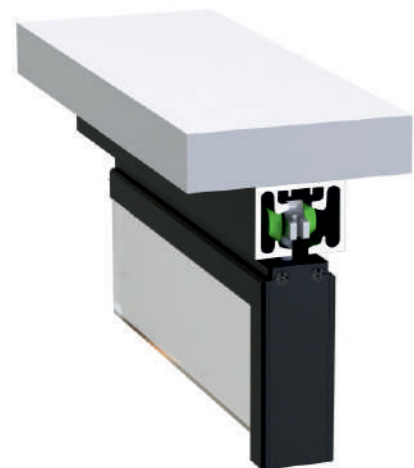

к потолку

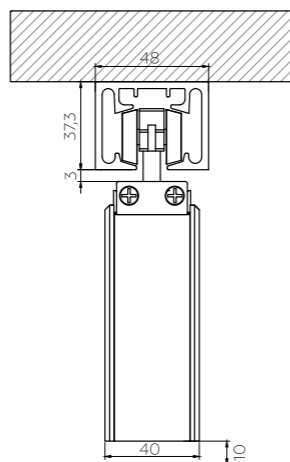

к стене

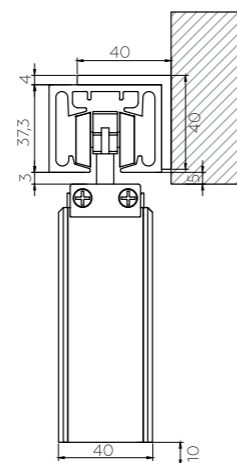

скрытое

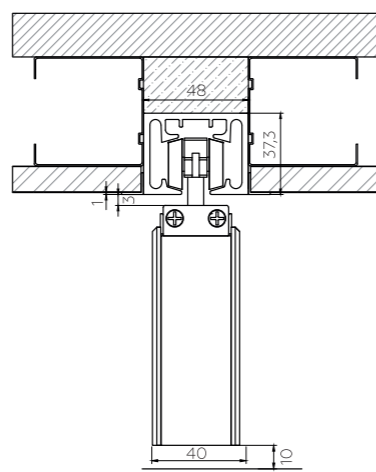

# ВАРИАНТЫ ОТКРЫВАНИЯ

Расположение раздвижных перегородок на 1 треке



Система с одной направляющей. Вариант для небольших проёмов. Можно установить одно или два полотна. Компактно и лаконично.

При монтаже раздвижных перегородок на одном треке (направляющей) можно установить систему из одного или двух полотен.

В случае с системой из одного полотна три открывании оно сдвигается в сторону параллельно стене. В системе с двумя полотнами они, находясь на одной направляющей, движутся от центра проёма в противоположные стороны параллельно стене.

Монтаж перегородок на одном треке возможен только перед проёмом. Крепление системы с одним треком может осуществляться и к стене, и к потолку.

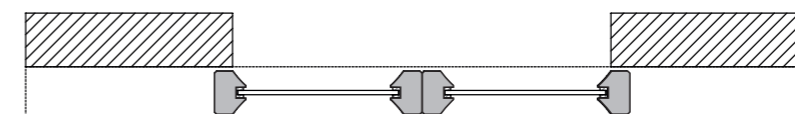
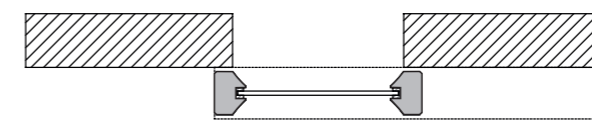
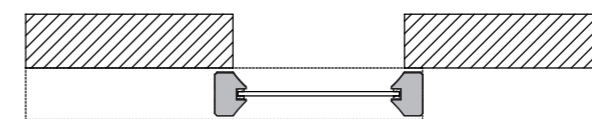
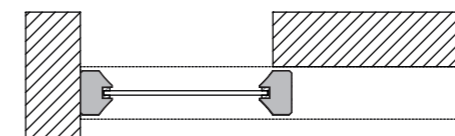
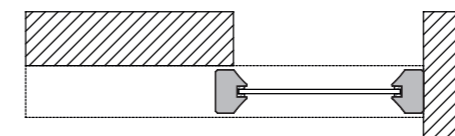

# ВАРИАНТЫ ОТКРЫВАНИЯ

Расположение раздвижных перегородок на 2 треках

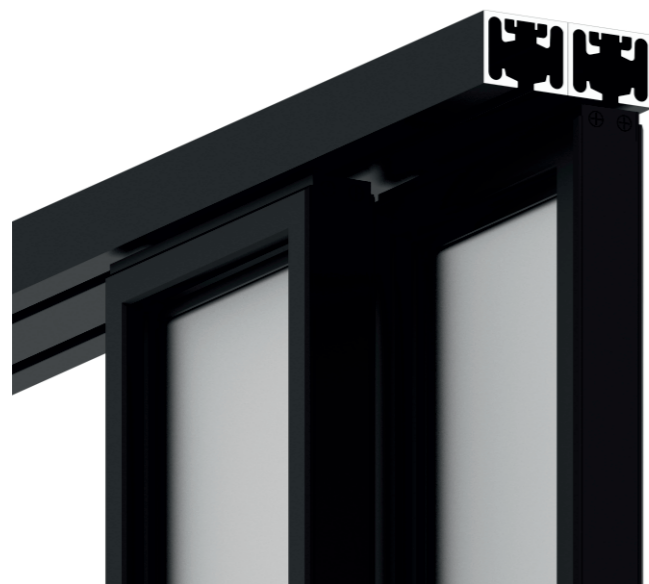

Система с двумя направляющими. Вариант для небольших и средних проёмов. Можно установить до четырёх полотен. Позволяет поэкспериментировать с дизайном.

При монтаже раздвижных перегородок на двух треках (направляющих) можно установить систему из двух, трёх или четырёх полотен.

В системе из двух полотен возможно открывание каскадом, когда оба полотна одновременно (синхронно) сдвигаются в одну сторону параллельно стене, полностью открывая проём. Такая система устанавливается перед проёмом. Либо возможен вариант с установкой в проёме, когда два полотна находятся на разных направляющих. В такой схеме возможно открывание одного из двух полотен в любом направлении. Проём при этом открывается наполовину, то есть на ширину одного полотна.

Система из трёх или четырёх полотен устанавливается в проёме. Два крайних полотна расположены на одной направляющей, они примыкают к стене и являются стационарными, то есть неподвижными. Центральные же полотна находятся на второй направляющей, их движение происходит в направлении стационарных полотен от центра проёма. При такой схеме проём открывается либо на ширину одного полотна (в системе из трёх полотен), либо на ширину двух полотен (в системе из четырёх полотен).

Крепление системы с двумя треками может осуществляться и к стене, и к потолку.

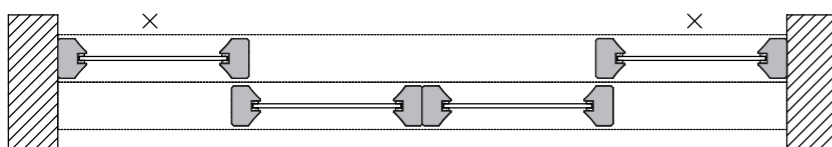
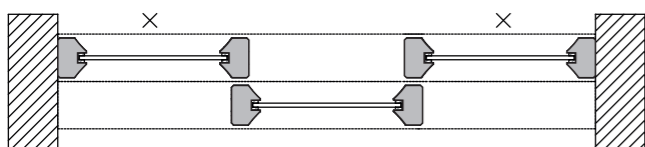
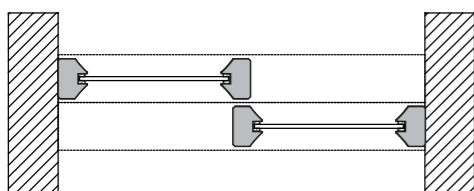
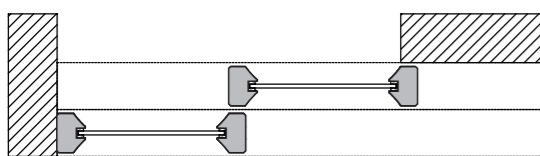
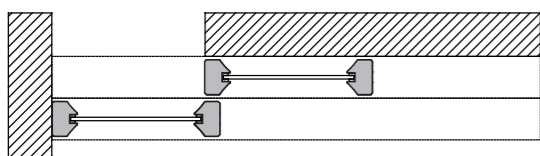
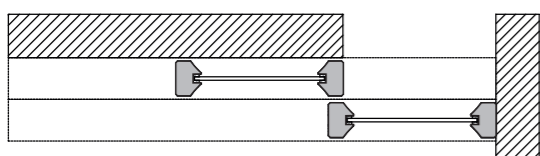

# ВАРИАНТЫ ОТКРЫВАНИЯ

Расположение раздвижных перегородок на 3 треках



Система с тремя направляющими. Вариант для средних и больших проёмов. Можно установить до шести полотен. Система открывания становится яркой частью интерьера.

При монтаже раздвижных перегородок на трёх треках (направляющих) можно установить систему либо из трёх, либо из шести полотен.

В конструкции из трёх полотен каждое полотно располагается на отдельной направляющей. При установке в проёме одно из крайних полотен примыкает к стене и является стационарным, то есть неподвижным. Открывание происходит каскадом, когда два остальных полотна последовательно сдвигаются в сторону стационарного полотна пока не сравняются с ним. При такой схеме проём открывается на ширину двух полотен.

При установке перед проёмом открывание также происходит каскадом. При этом все три полотна последовательно сдвигаются в одну сторону параллельно стене, полностью открывая проём.

Для больших проёмов отлично подойдёт система из шести полотен. В этом случае конструкция состоит из двух предыдущих групп полотен (по три полотна в каждой группе), расположенных зеркально друг к другу. Открывание происходит аналогичным образом, обе группы каскадом раздвигаются от центра проёма в противоположные стороны.

При такой схеме проём будет открываться либо на ширину четырёх полотен (при установке в проёме), либо полностью – на ширину шести полотен (при установке перед проёмом).

Крепление системы с тремя треками осуществляется только к потолку.

\*\*\*

В случае необходимости и при наличии технической возможности заказчику могут быть предложены и другие схемы открывания раздвижных перегородок.

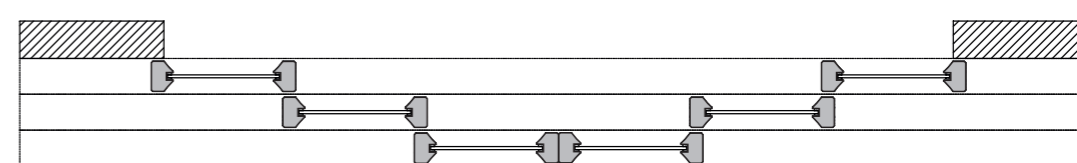
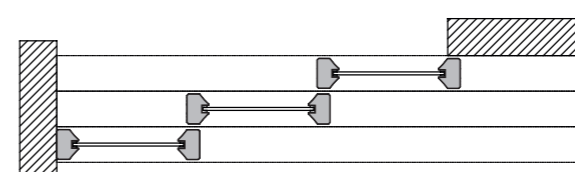
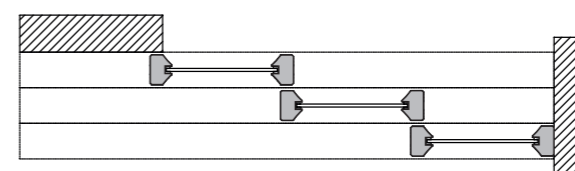
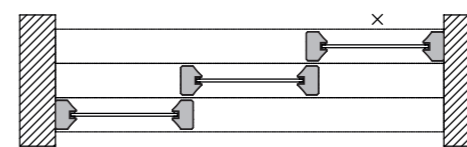
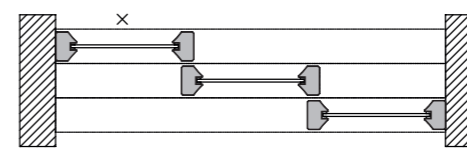

# СИХРОННОЕ ОТКРЫВАНИЕ

Дополнительная опция для раздвижных систем

Синхронное открывание на 2 полотна К СТЕНЕ

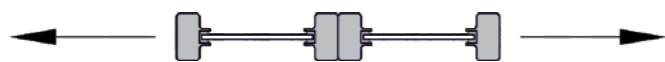
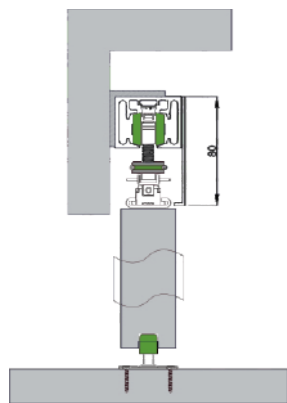

Синхронное открывание на 2 полотна К ПОТОЛКУ

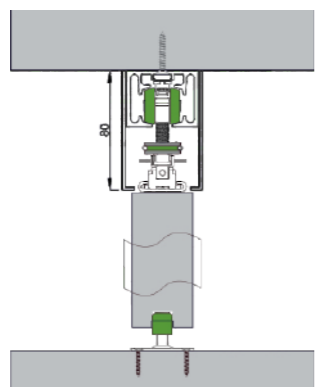

**Алюминиевые перегородки** также могут быть оснащены механизмом синхронного открывания, когда все подвижные полотна сдвигаются одновременно – синхронно. Система с синхронным открыванием снабжается дополнительной деталью – декоративной планкой-карнизом (высота 80 мм), которая закрывает механизм. Она накладывается с одной или двух сторон в зависимости от варианта крепления конструкции. В данной системе каждое полотно может весить не более 80 кг. Система с двумя и четырьмя полотнами может крепиться и к стене, и к потолку, система с тремя полотнами – только к потолку.

## РАЗДВИЖНОЕ СИХРОННОЕ ОТКРЫВАНИЕ

В системе с раздвижным синхронным открыванием полотна одновременно (синхронно) раздвигаются от центра проёма в противоположные стороны параллельно стене.

## ТЕЛЕСКОПИЧЕСКОЕ СИХРОННОЕ ОТКРЫВАНИЕ

В системе с телескопическим синхронным открыванием полотна одновременно (синхронно) сдвигаются в одну сторону параллельно стене.

Синхронное открывание на 4 полотна К СТЕНЕ

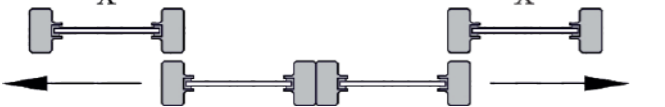
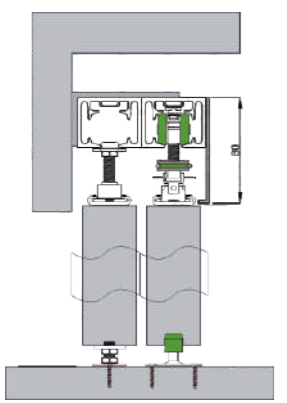

Синхронное открывание на 4 полотна К ПОТОЛКУ

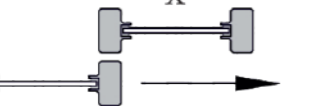
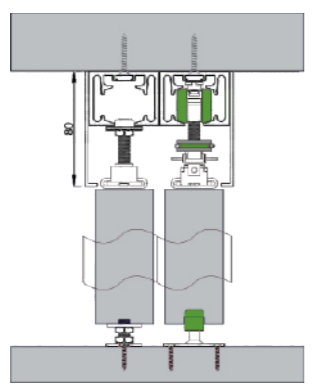

Телескопическое синхронное открывание на 2 полотна К СТЕНЕ

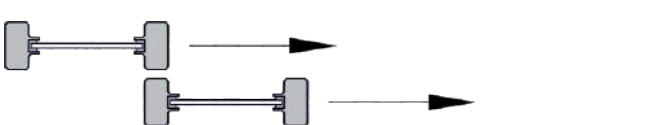
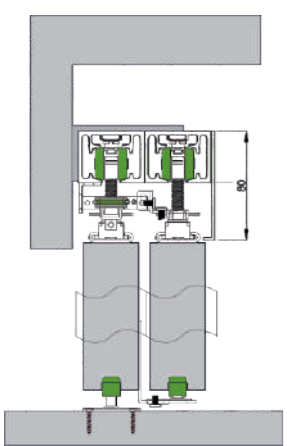

Телескопическое синхронное открывание на 2 полотна К ПОТОЛКУ

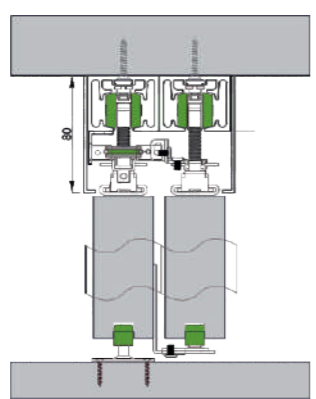

Телескопическое синхронное открывание на 3 полотна К ПОТОЛКУ

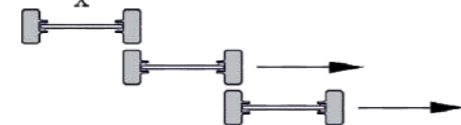
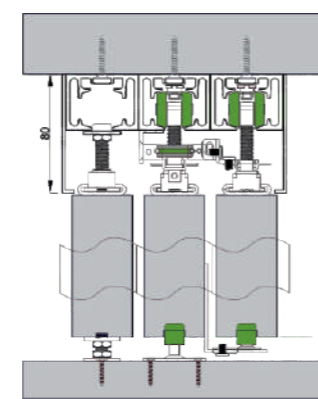

# ОТКРЫВАНИЕ

Для распашных полотен

Прямое открывание (открывается наружу)

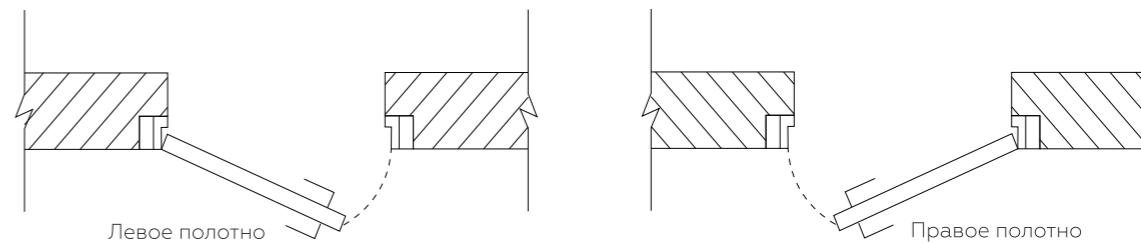

Реверсивное открывание (открывается внутрь)

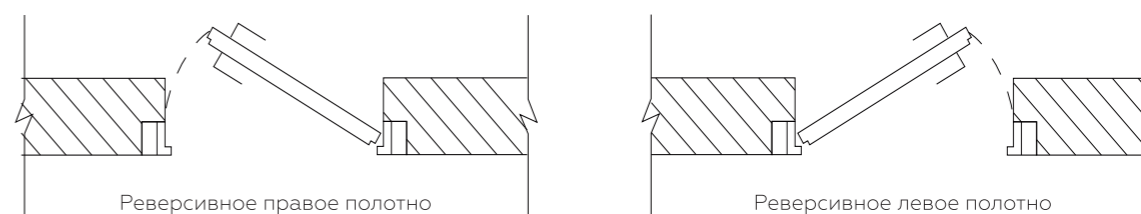

# ЦВЕТОВЫЕ РЕШЕНИЯ

GRAFIA, VELLA, SYSTEM, MODULA, SPAZIO, TECHNOFORM

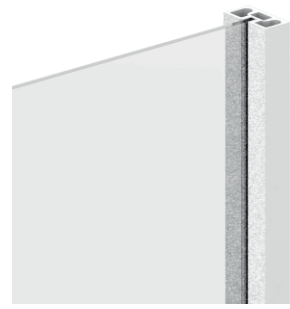

White 9003 / 9010 Matt



White 9003 Sand

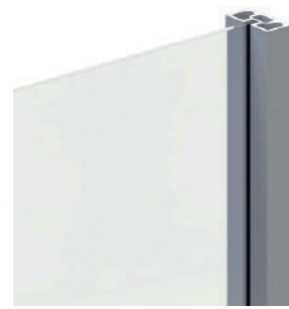

Chrome matt



Gold Matt



Old Gold Matt



Bronze Light



Bronze



Champagne Matt



Grafit Matt



Dark Brown Matt



Black Matt



Black Sand



Профили окрашены порошковой полимерной краской, что обеспечивает идеальный внешний вид и гарантирует стойкость покрытия. Можно выбрать индивидуальную покраску, подходящую под ваш интерьер, по RAL/NCS.



Trasparente Clearvision  
светопропускающее



Trasparente  
светопропускающее



Trasparente Grafite  
светопропускающее



Trasparente Dark Grafite  
светопропускающее



Mirror  
зеркало



Mirror Grey  
зеркало



Mirror Bronze  
зеркало



Trasparente Bronzo  
светопропускающее



Line 01 Clearvision  
рифленое



Line 01 Bronzo  
рифленое



Line 01 Grey  
рифленое



Mirror  
зеркало двухстороннее



Mirror Grey  
зеркало двухстороннее



Mirror Bronze  
зеркало двухстороннее



Satinato Bianco Clearvision  
светопропускающее



Satinato Bianco  
светопропускающее



Satinato Bronzo  
светопропускающее



Satinato Grafite  
светопропускающее



Stopsol Trasparente  
светоотражающее



Stopsol Grafite  
светоотражающее



Stopsol Bronzo  
светоотражающее

ВЫБЕРИ СВОЙ ЦВЕТ



# КОРОБКИ

Для распашных полотен

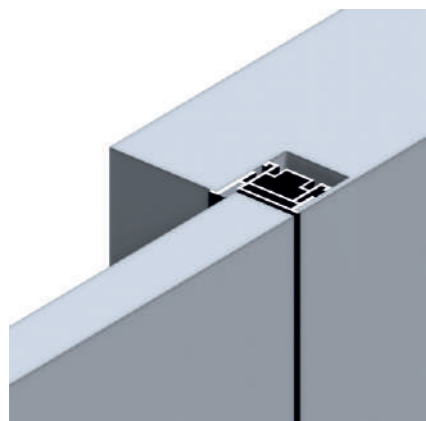

## КОРОБ СКРЫТЫЙ STANDART 51

Такой короб обеспечивает минималистичный и современный вид интерьера, позволяет реализовать скрытые двери-невидимки и подходит для любых стилей, где важна чистота линий и отсутствие лишних деталей.

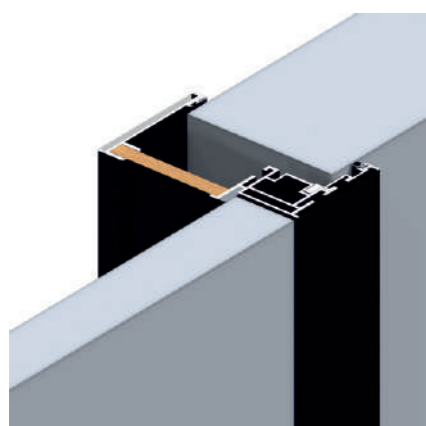

## КОРОБ MONOBLOCK A

Такой короб подчёркивает контур двери, может быть выполнен в различных стилях и материалах, а также позволяет скрыть монтажные зазоры и мелкие дефекты отделки.

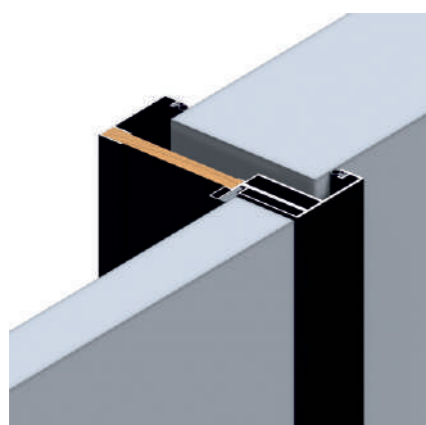

## КОРОБ MONOBLOCK B

Это единая, цельная конструкция, в которой дверная коробка и наличник представляют собой одно целое. Отсутствие стыков и швов моноблок обеспечивает аккуратный внешний вид, облегчает установку двери и часто используется для современных интерьеров, где важны минимализм и надёжность.

## КОРОБ MODULA

Это конструкция, которая устанавливается в уже полностью подготовленный и отделанный дверной проём (после штукатурки, покраски и т.п.). Такой короб монтируется без дополнительных наличников, обеспечивая аккуратное и точное примыкание к стенам. Этот способ установки актуален для современных интерьеров, где важна чистота линий и минимальное вмешательство в отделку.

# РУЧКИ

Для распашных дверей

Центр ручки - 1000 мм от низа полотна.



РУЧКА CORTINA

Покраска в цвет полотна



РУЧКА CORTINA WC

с заверткой

Покраска в цвет полотна



РУЧКА CORTINA YALE

с замком

Покраска в цвет полотна



РУЧКА GARDENA SILVER  
(WC+mag lock)



РУЧКА GARDENA BLACK  
(WC+mag lock)

Для раздвижных систем

Центр ручки - 1000 мм от низа полотна.



РУЧКА RD01



РУЧКА RD02 150 мм



РУЧКА RD02 300 мм



РУЧКА RD03 150 мм



РУЧКА RD03 300 мм



РУЧКА RD04 300 мм



РУЧКА RD04 1000 мм



РУЧКА RD05

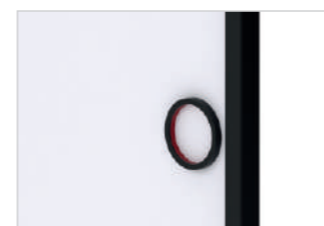

РУЧКА RD06



РУЧКА RS01



РУЧКА RS01 WC



РУЧКА RS02



РУЧКА RS02 WC



РУЧКА RS03



РУЧКА RS04

# КАПОТ

1. Капот с демпферным уплотнителем

Демпферный уплотнитель служит для «тихого» закрывания полотен, которые приходят друг к другу или к стене.



2. Капот без демпферного уплотнителя



# ПЛИНТУС

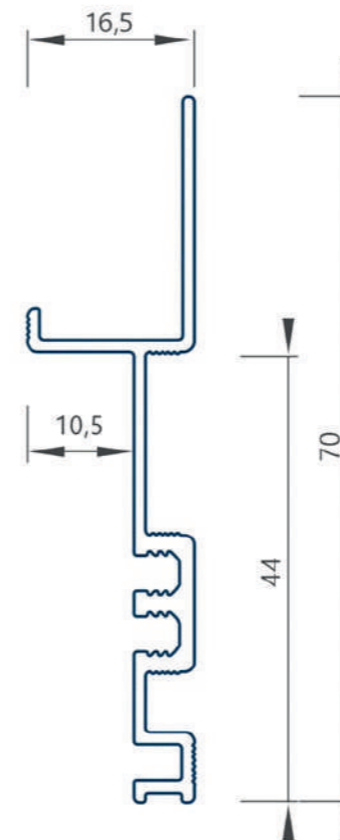

Скрытый плинтус

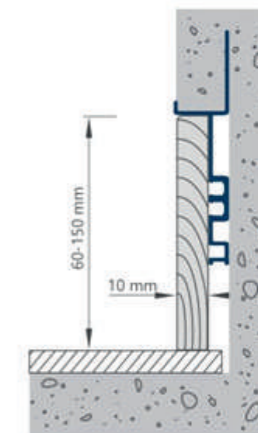

Теневой плинтус

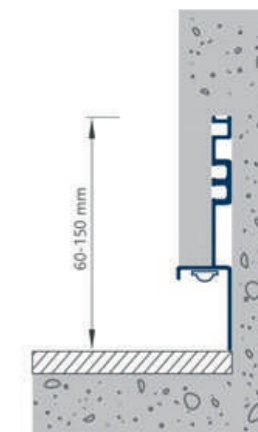

# РАЗМЕРНЫЙ РЯД

РАЗМЕРЫ	GRAFIA/VELLA	SYSTEM	TECHNOFORM	SPAZIO/MODULA
Перегородки	*Допустимая ширина активного полотна: 600 - 1500 мм *Допустимая высота полотна: 600 - 4000 мм *Допустимая ширина глухого полотна: 400 - 1500 мм	*Допустимая ширина активного полотна: 600 - 1500 мм *Допустимая высота полотна: 600 - 3000 мм *Допустимая ширина глухого полотна: 400 - 1500 мм	*Допустимая ширина активного полотна: 600 - 1300 мм *Допустимая высота полотна: 600 - 3000 мм *Допустимая ширина глухого полотна: 400 - 1300 мм	*Допустимая ширина активного полотна: 600 - 1500 мм *Допустимая высота полотна: 600 - 3000 мм *Допустимая ширина глухого полотна: 400 - 1500 мм
Двери	*Допустимая ширина полотна: 300 - 1100 мм *Допустимая высота полотна: 600 - 3000 мм			
Высота до 5000 мм при наличии секционного декора	ДА	НЕТ	НЕТ	ДА



**ALUM  
DOOR**

+375 (29) 155-10-05  
info@alumdoor.by



[Перейти на сайт  
alumdoor.by](http://alumdoor.by)



[База знаний  
alumdoor.by](http://alumdoor.by)